



# KARTA GWARANCYJNA

## Z INSTRUKCJĄ MONTAŻU

Drzwi Steel BASIC, Steel BASIC PLUS

numer: 33.04



### STR 2 / PRZED MONTAŻEM

O CZYM POWINIENES PAMIĘTAĆ, ABY DOBRZE PRZYGOTOWAĆ SIĘ DO MONTAŻU.



### STR 9 / PIELĘGNACJA

DOWIESZ SIĘ, JAK PRAWIDŁOWO DBAĆ O SWOJE DRZWI.



### STR 12 / WARUNKI GWARANCJI

INFORMACJE DOTYCZĄCE OCHRONY GWARANCYJNEJ TWOICH DRZWI.



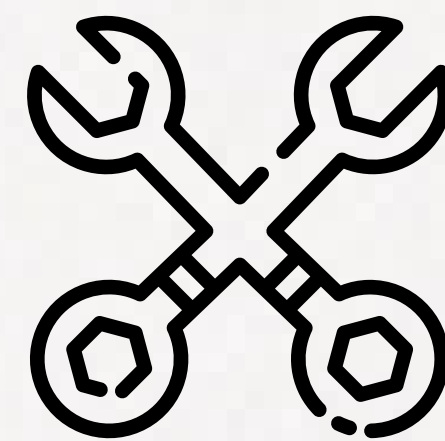

# PRZED MONTAŻEM

**Zanim zamontujesz ościeżnicę, zakończ prace  
mokre i zapoznaj się z instrukcją.**

Zalecamy wykonanie montażu  
przez Autoryzowane Grupy Montażowe.

<https://www.porta.com.pl/monterzy>

# 01

## WYPOSAŻENIE

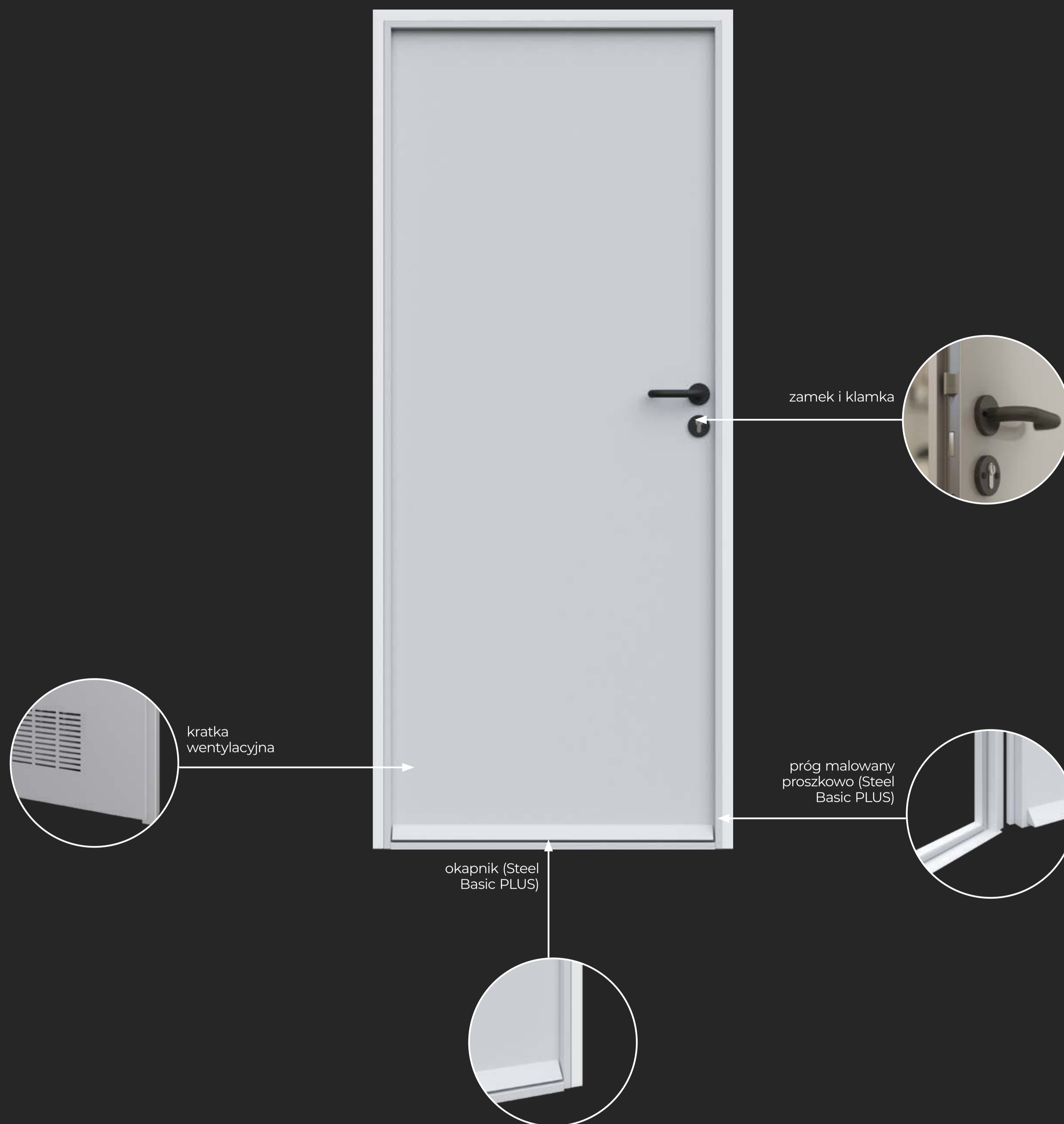

### DRZWI STEEL BASIC (drzwi wewnętrzne)

#### Skrzydło

- zamek 72x55 (bez wkładki) ..... 1 szt.
- zawias czopowy ..... 2 lub 3 szt.

#### Ościeżnica

- zawias czopowy ..... 2 lub 3 szt.
- uszczelka ..... 1 kpl.
- klamka ..... 1 kpl.

### DRZWI STEEL BASIC PLUS (drzwi zewnętrzne)

#### Skrzydło

- zamek 72x55 (bez wkładki) ..... 1 szt.
- zawias czopowy ..... 2 lub 3 szt.

#### Ościeżnica

- zawias czopowy ..... 2 lub 3 szt.
- uszczelka ..... 1 kpl.
- klamka ..... 1 kpl.
- próg ..... 1 szt.
- okapnik (opcjonalnie) ..... 1 szt.

# 02

## Sprawdź wymiary

rozmiar	$S_s$	$H_s$	$D_s$	$S_o$	$H_o$	$O_s$	$O_w$	$S_b$	$H_b$	$S_z$	$H_z$	$T_{s/w}$
	I (wg PN)	I (wg PN)		I (wg PN)	I (wg PN)	I (wg PN)	PN/ I (wg PN)	I (wg PN)	I (wg PN)	I (wg PN)	(wg PN)	
60	652	2030	40	657	2043 - METAL BASIC 2047 - METAL BASIC PLUS	604	2016	637	2033	714	2071 - METAL BASIC 2075 - METAL BASIC PLUS	±10/±5
70	752		40	757		704		737		814		
80	852		40	857		804		837		914		
90	952		40	957		904		937		1014		
100	1052		40	1057		1004		1037		1114		

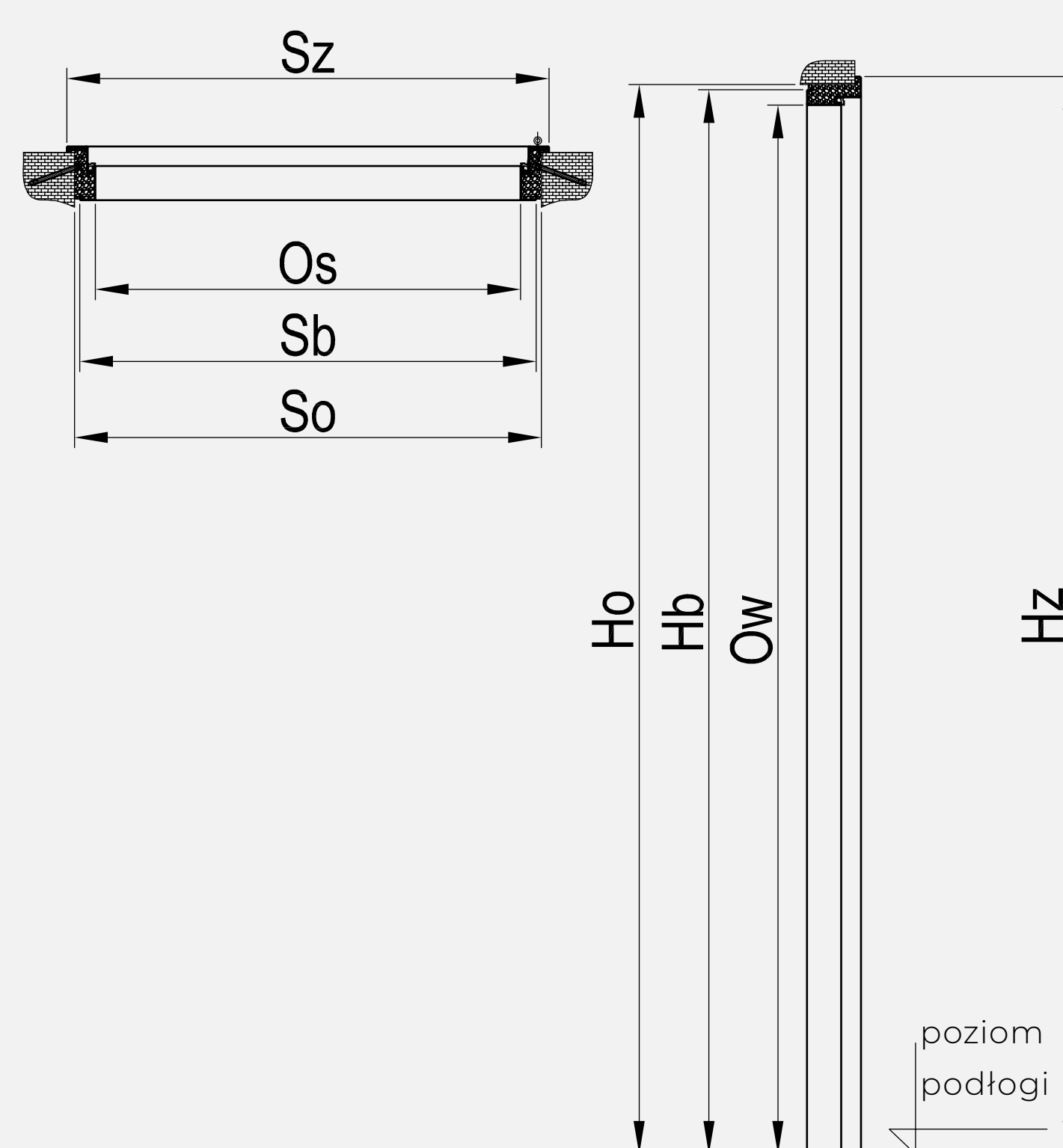
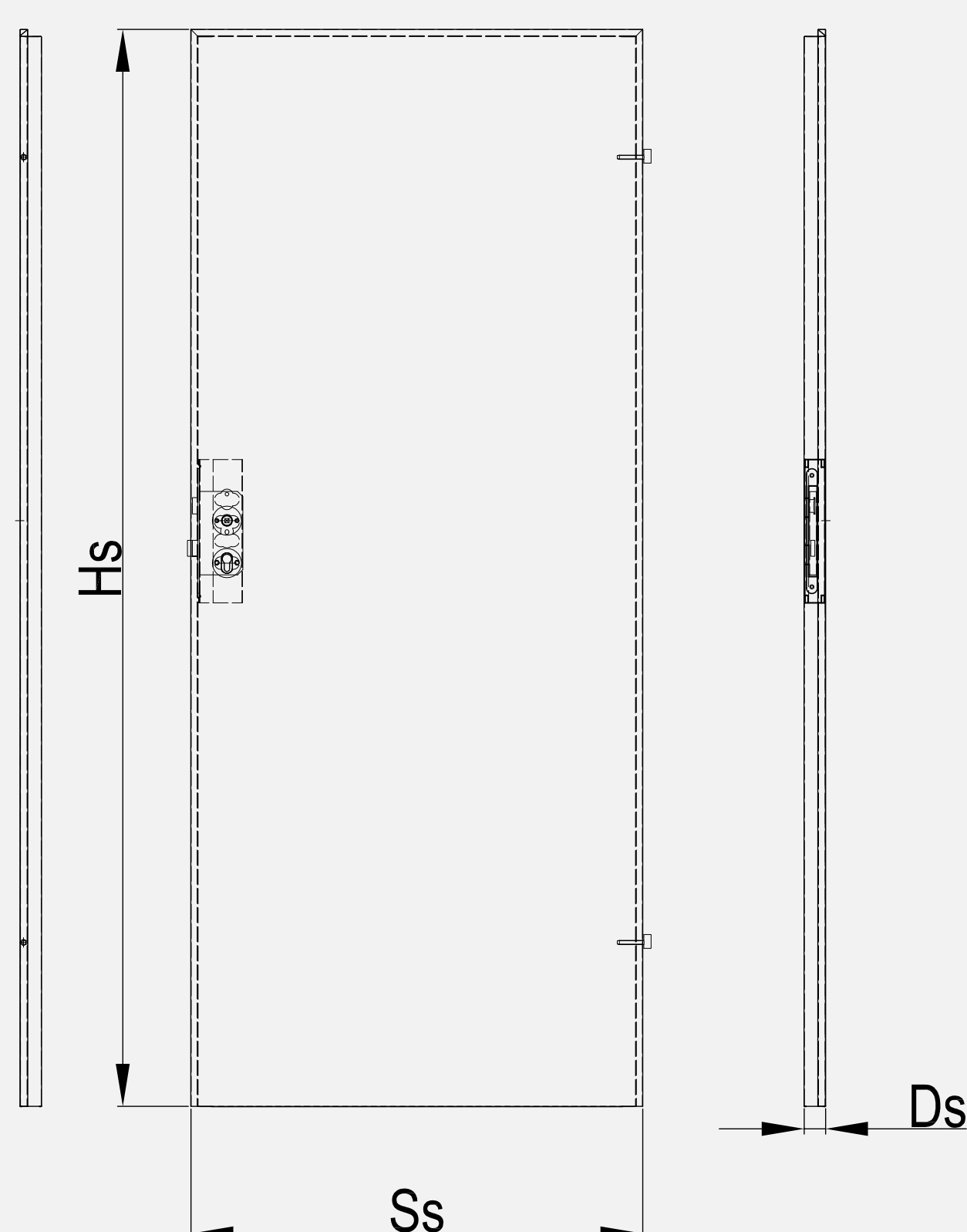

### OZNACZENIA:

$S_o$  - szerokość otworu w murze przygotowanego do osadzenia ościeżnicy

$H_o$  - wysokość otworu w murze przygotowanego do osadzenia ościeżnicy, mierzona od poziomu wykończonej podłogi

$S_s$  - szerokość skrzydła drzwiowego

$H_s$  - wysokość skrzydła drzwiowego

$S_b$  - szerokość ościeżnicy, wymiar bez listew maskujących

$H_b$  - wysokość ościeżnicy, wymiar bez listew maskujących

$S_z$  - szerokość całkowita ościeżnicy, wymiar z listwami maskującymi

$H_z$  - wysokość całkowita ościeżnicy, wymiar z listwami maskującymi

$O_s$  - szerokość w świetle ościeżnicy (mierzona od poziomu wykończonej podłogi)

$O_w$  - wysokość w świetle ościeżnicy (mierzona od poziomu wykończonej podłogi)

$D_s$  - grubość skrzydła drzwiowego

$T_{s/w}$  - dopuszczalne odchyłki szerokości/wysokości otworu w murze

# 03

## Montaż

Zanim zamontujesz ościeżnicę, zapoznaj się z instrukcją. Zalecamy wykonanie montażu przez Autoryzowane Grupy Montażowe.

WYROBY MONTUJ W POMIESZCZENIACH  
Z OSTATECZNIE WYKOŃCZONYMI:



### ŚCIANAMI

(tapety, malowanie, kafelkowanie)



### PODŁOGAMI

(parkiet, wykładzina, terakota itp.)

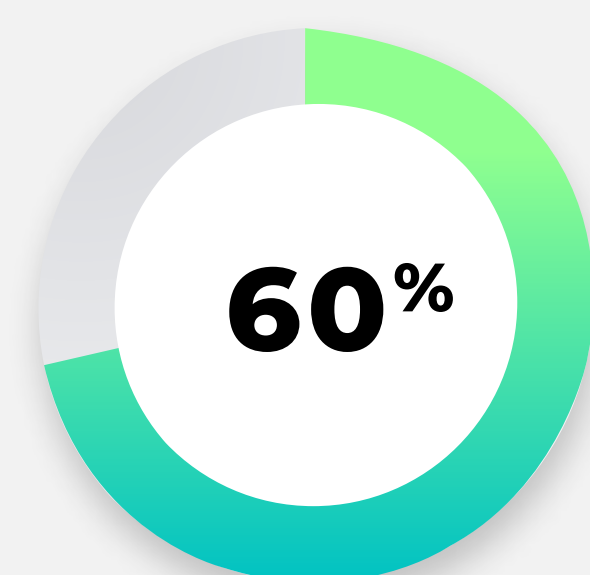

**DOPUSZCZALNA WILGOTNOŚĆ  
W POMIESZCZENIACH MAX - 60%**



Uwaga!

**NIE ROZCINAJ OPAKOWAŃ NOŻEM!**

# 04

## MONTAŻ STEEL BASIC PLUS (drzwi zewnętrzne) i STEEL BASIC (drzwi wewnętrzne)

- Po rozpakowaniu wyrobu sprawdź wymiary i kąty w ościeżnicy.
- Zamocuj w ościeżnicy zawiasy (część ościeżnicową), wkładając płetwę zawiasu do końca i wstępnie zaciskając (rys. 3c).
- Przed osadzeniem ościeżnicy w murze nanieś warstwę silikonu na całej długości progu (rys. 2)
- Sprawdzoną ościeżnicę umieść w otworze drzwiowym muru, usuwając wcześniej ceownik transportowy. Pod boczne, pionowe belki podłóż kliny w celu ustalenia odpowiedniej wysokości ościeżnicy nad posadzką (ościeżnice stalowe posiadają przetłoczenia [a] w punktach 0 i 1000 mm od poziomu gotowej, wykończonej posadzki [b]) (rys. 3d).
- Sprawdź i w razie konieczności skoryguj poziom górnej belki i pionów belek bocznych. Unieruchom ościeżnicę w murze za pomocą klinów, uchwytów lub kotew montażowych albo dybli metalowych, jeśli ościeżnica jest w nie wyposażona.
- Wkręć zawiasy w skrzydło (rys. 3c).
- Osadź skrzydło w ościeżnicy.
- Sprawdź ustawienie ościeżnicy, przyleganie do niej skrzydła.
- Założ rozpórki regulowane (rys. 3b), przyjmując wymiar bezpośrednio pod górną belką, a następnie przesun w dół. Ustawić je w równych odległościach pomiędzy sobą: 1 na wysokości dolnego zawiasu, 2 na wysokości klamki, 3 około 20-30 cm od góry. W przypadku ościeżnicy o szerokości powyżej 1 m dodatkowo wstaw rozpórkę 4 pomiędzy górną belkę a posadzkę lub nadproże (rys 3b).
- Ponownie sprawdź przyleganie skrzydła i poprawność funkcjonowania zamka.
- Zdejmij skrzydło drzwi.

Umocuj ościeżnicę do ściany (rys. 3a) za pomocą kotew montażowych odginanych [a] oraz kołków rozporowych [b]. Wstrzyknij piankę\* montażową [c] pomiędzy ościeżnicę a mur na wysokości rozpórek. Poza- staw rozpórki na czas zalecany przez producenta pianki. Przy jej wstrzykiwaniu pamiętaj, że zwiększy ona wielokrotnie swoją objętość.

- Zawieś skrzydło i sprawdź poprawność montażu.
- W razie konieczności wyreguluj zawiasy (rys. 3c):

- poprzez wkręcanie lub odkręcanie zawiasu w skrzydle możesz regulować przesunięcie boczne skrzydła względem ościeżnicy;

- wysunięcie płetwy z gniazda w ościeżnicy może być ustawione w pewnym zakresie, co pozwala regulować docisk skrzydła do ościeżnicy

- Wykończ szczelinę powstałą pomiędzy wewnętrznym wyłogiem ościeżnicy a ścianą.
- W przypadku skrzydeł pokrytych powłoką lakierową/folią dekoracyjną, po zakończeniu prac montażowych niezwłocznie usuń folię ochronną. Niewykonanie tej czynności może spowodować przebarwienia na powłoce/folii dekoracyjnej.

- Uwaga! W ościeżnicy METAL BASIC PLUS próg jest zamontowany na stałe.

rys. 2

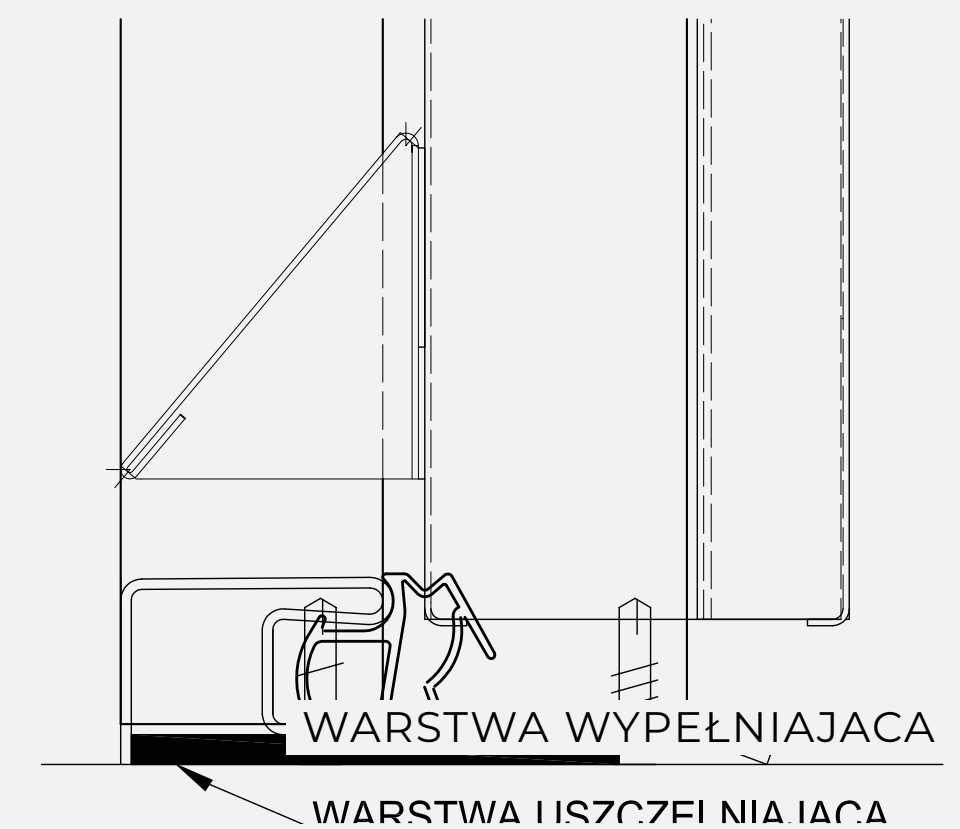

rys. 3a

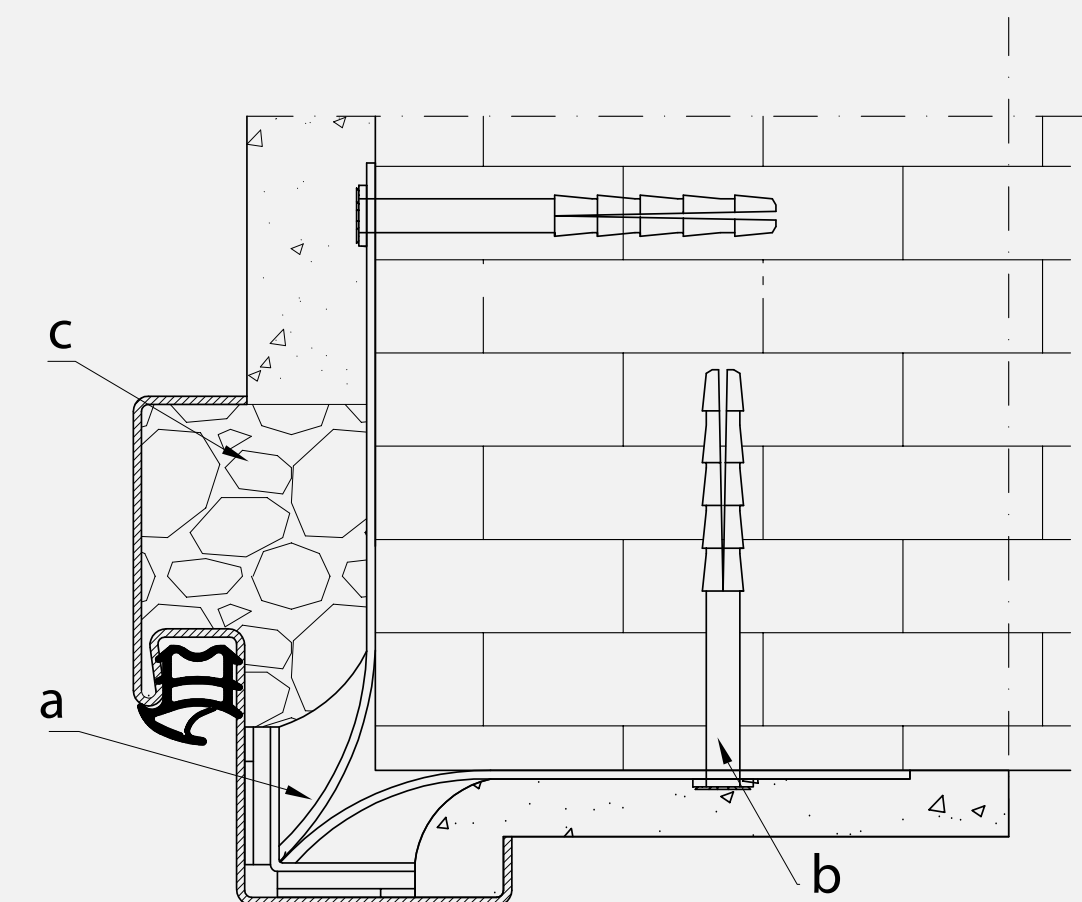

rys. 3b

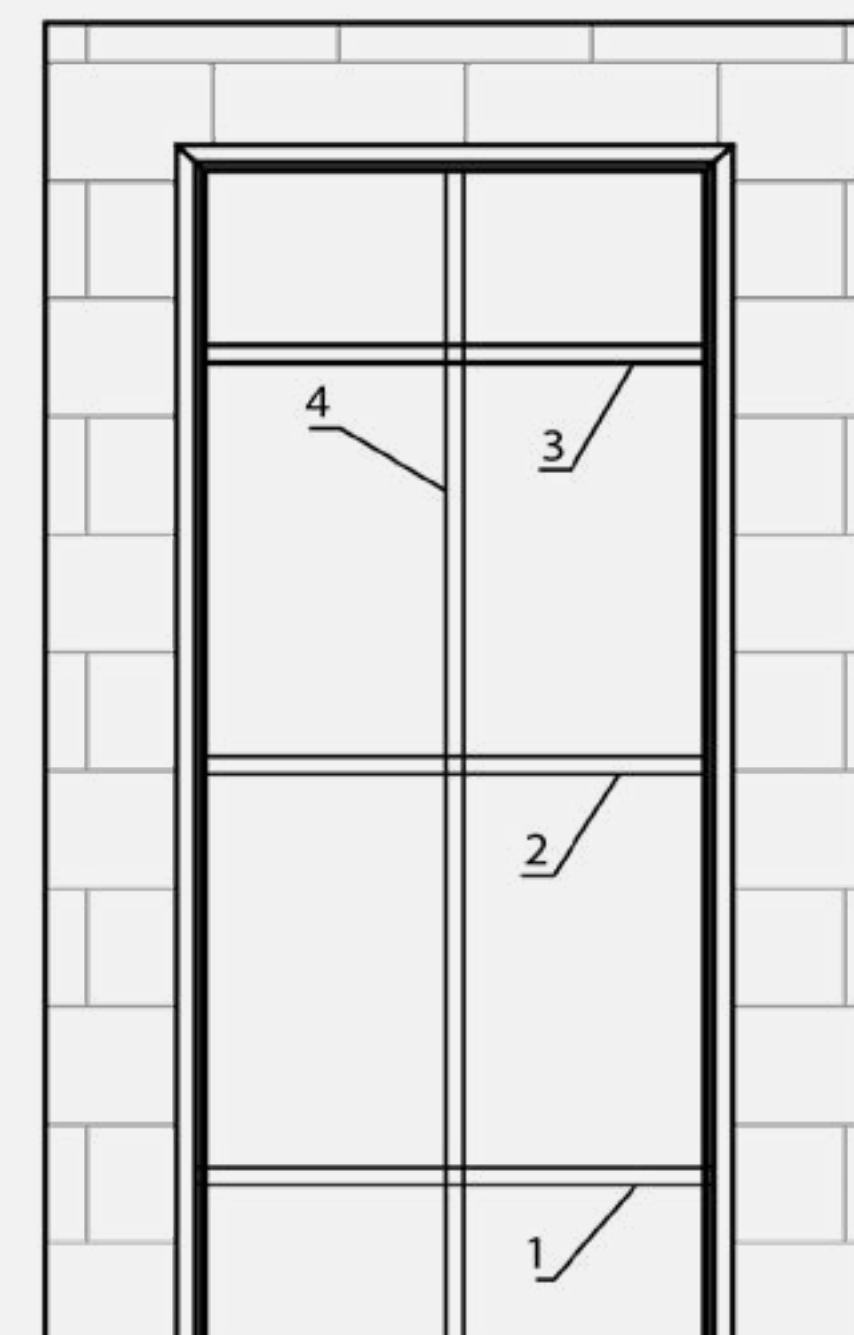

rys. 3c Część ościeżnicowa

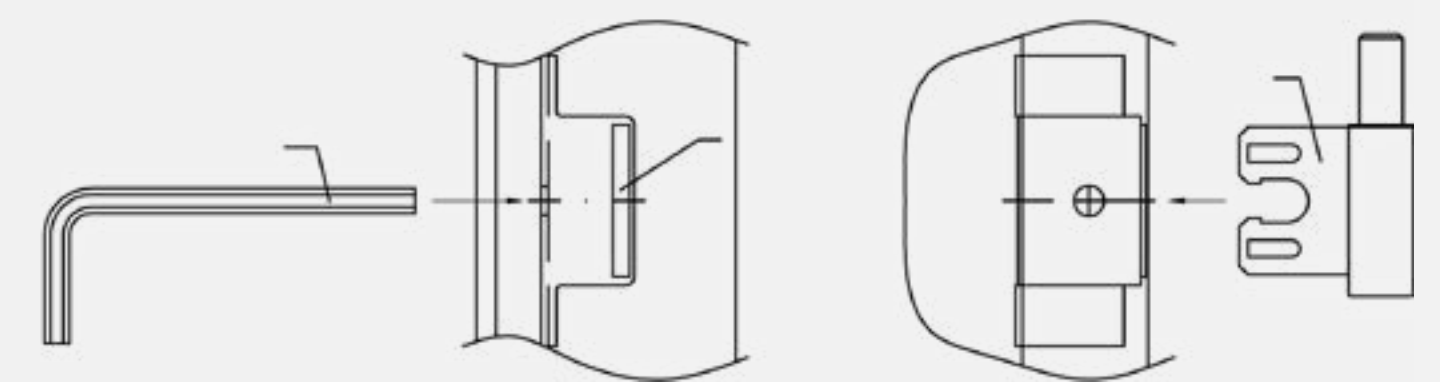

rys. 3d Część skrzydłowa

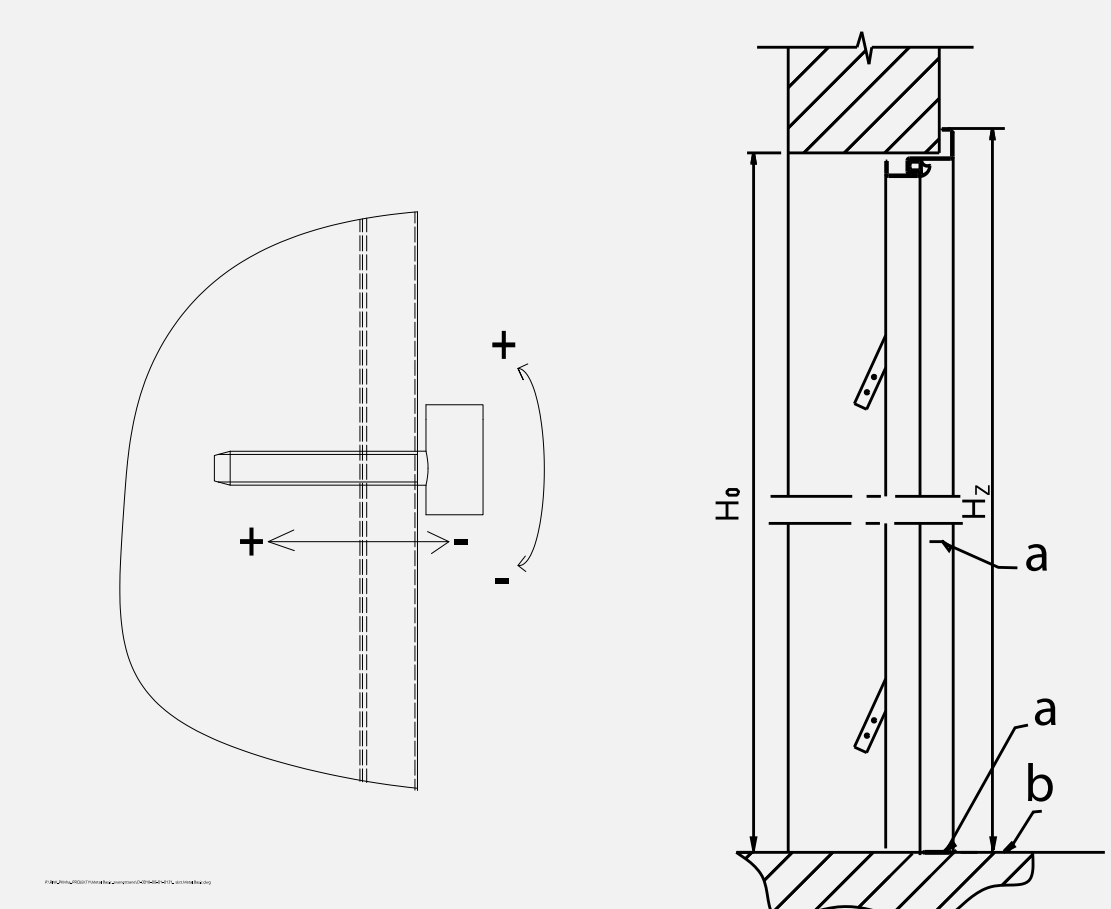

# 05

## MONTAŻ DRZWI W MURZE NA MOKRO Drzwi Steel Basic i Steel BASIC PLUS – montaż okapnika

### 1. MONTAŻ NA „MOKRO”.

W przypadku montażu na mokro (rys. 5) ościeżnicę po ustawieniu w otworze w murze zalej zaprawą cementową, cementowo-wapienną lub zaprawą klejową, zabezpieczając uprzednio nieuszczelnności i uniemożliwiając wyciek zaprawy. Zabezpiecz też profil ościeżnicy przed zaciekami zaprawy, np. taśmą malarską. Nie stosuj środków przyspieszających wiązanie lub przeciwdziałających zamarzaniu – mogą mieć niekorzystny wpływ na blachy stalowe.

### 2. MONTAŻ OKAPNIKA-Steel BASIC PLUS

- Powierzchnia skrzydła przed przyklejeniem okapnika powinna być pozbawiona zanieczyszczeń oraz odtłuszczona.
- Przed przyklejeniem okapnika sprawdź, czy jest on zgodny z zamówieniem i przeznaczony do określonego rodzaju skrzydła.
- Zerwij folię z taśmy dwustronnej przyklejonej do okapnika.
- Przyklej okapnik (rys. 4) i dokładnie dociśnij do skrzydła.

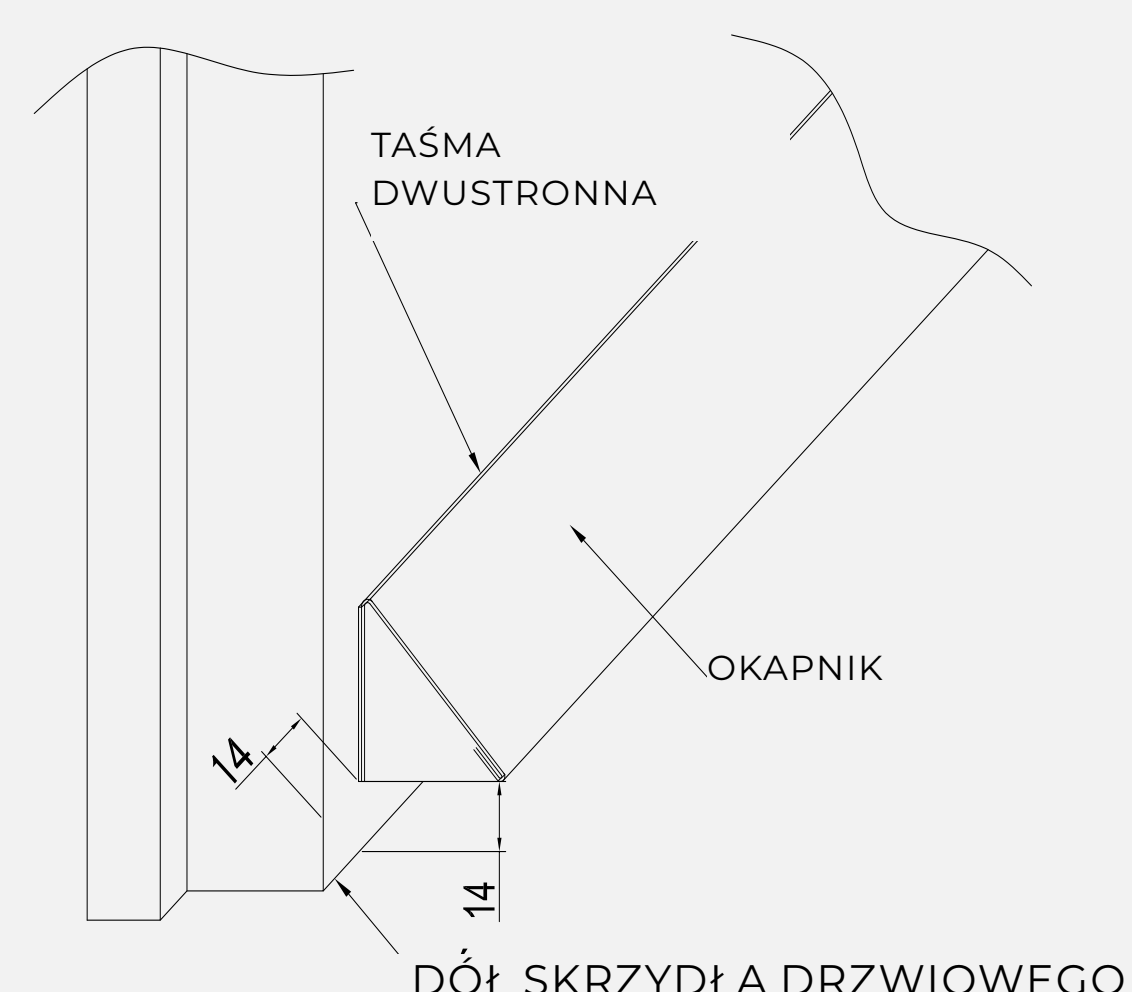

## UWAGA!



Substancje chemiczne wykorzystywane podczas montażu stolarki otworowej firmy PORTA KMI Romania muszą charakteryzować się odczynem neutralnym oraz nie posiadać w swoim składzie: octanów i związków etylowo-butylowych / patrz Karta Charakterystyki Produktu na stronie: [www.porta.com.pl/do-pobrania](http://www.porta.com.pl/do-pobrania).

Dotyczy wykorzystywanych: pianek montażowych, silikonów, klejów szybkiego montażu, taśm klejących itd.



W przypadku zabrudzenia powierzchni lakierowanych, laminowanych czy ze stali nierdzewnej zaleca się mycie na mokro przy użyciu dostępnych na rynku łagodnych środków czyszczących. Zabronione jest stosowanie do czyszczenia powierzchni wyrobów agresywnych środków chemicznych, kwasów, rozpuszczalników i związków ropopochodnych oraz środków przeznaczonych do szorowania (mogących powodować zarysowania). W przypadku zabrudzenia powierzchni stali nierdzewnej skutecznym i bezpiecznym środkiem, zazwyczaj wystarczającym do usunięcia zwykłego zabrudzenia lub odcisków palców, jest przetarcie miękką tkaniną lub skórą zamszową przy użyciu wody mydlanej lub łagodnego detergentu.



NIE STOSUJ stalowych poduszek do szorowania, wełny czyszczącej i szczotek drucianych. Do czyszczenia stali nierdzewnych NIE STOSUJ środków zawierających chlorki. W razie ich przypadkowego zastosowania, spłukaj je natychmiast dużą ilością świeżej wody. NIE STOSUJ środków do czyszczenia srebra.



Nadruk, który może wystąpić na powierzchni blachy nierdzewnej (pod folią ochronną, np. w progach metalowych), nie jest podstawą do zgłaszania reklamacji i daje się usunąć przy pomocy zmywaczy acetonowych.

# 06

## WARUNKI MONTAŻU I EKSPLOATACJI DRZWI ZEWNĘTRZNYCH

### ZADASZENIE

Drzwi zewnętrzne należy zabezpieczyć przed bezpośrednim oddziaływaniem słońca i opadów atmosferycznych poprzez montaż ich we wnękach lub stosowanie zadaszenia nad drzwiami montowanymi w ścianach prostych. Zadaszenie powinno wystawać poza obrys otwartych drzwi i powodować zacienienie drzwi w godzinach południowych, w okresie letnim.

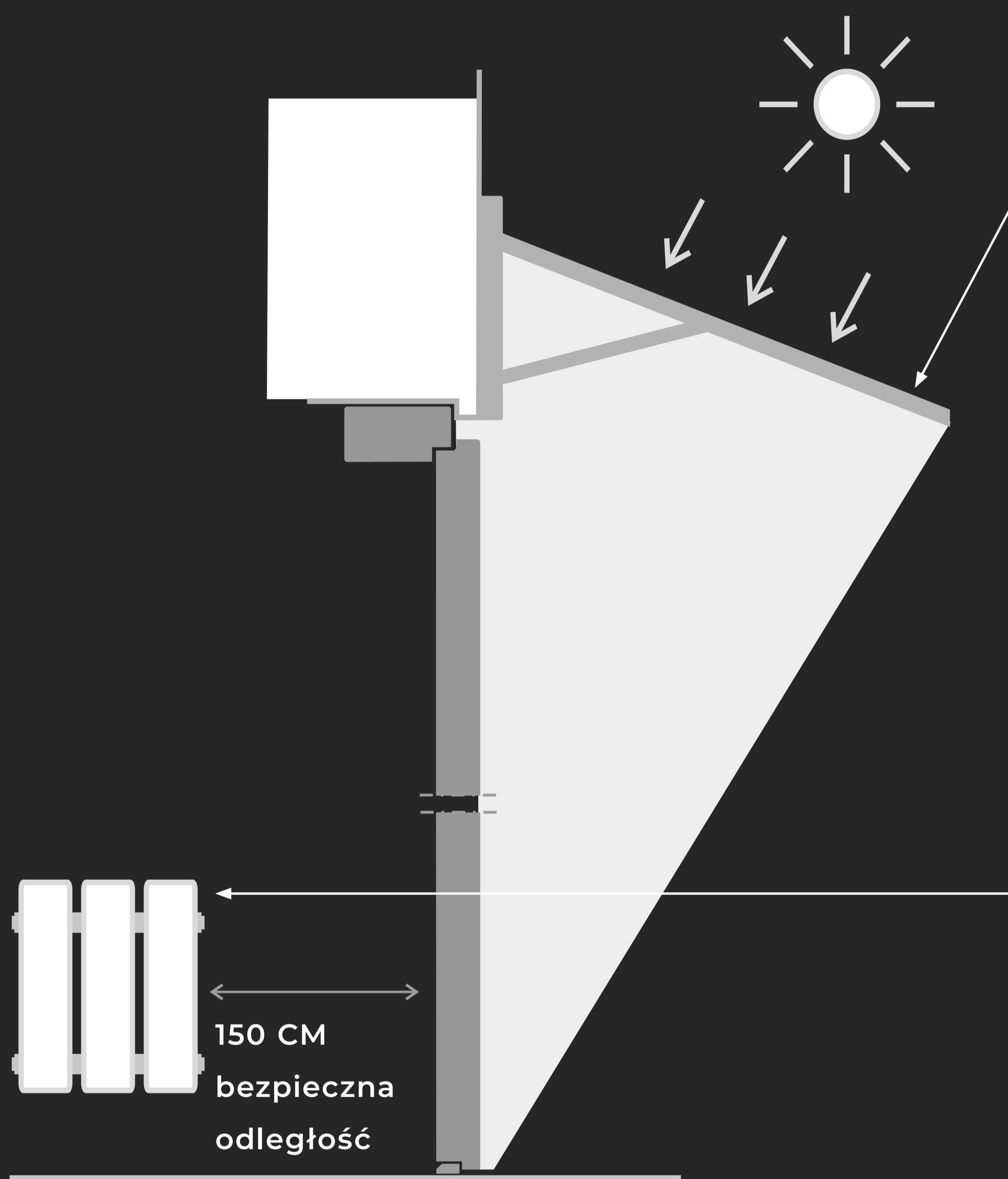

### ŹRÓDŁO CIEPŁA

Odległość grzejnika od drzwi powinna wynosić minimum 150 cm. Zalecany jest przedsionek nieogrzewany.

### KONSERWACJA

W procesie produkcji stosujemy materiał najwyższej jakości, gwarantujące wieloletni okres eksploatacji bez konieczności dokonywania konserwacji. Zalecamy jednak konserwację okresową (co parę miesięcy).





# PIELEGNACJA



**CZYŚĆ  
ŚRODKAMI DO  
KONSERWACJI  
MEBLI**



**CHROŃ  
PRZED WILGOCIĄ  
I PARĄ WODNĄ**

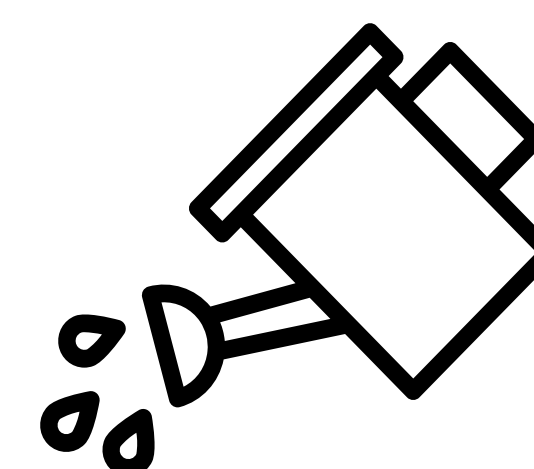

**CHROŃ PRZED  
NAMOKNIĘCIEM**

**Wyroby drewniane lub wykonane z materiałów drewnopochodnych  
czyść środkami przeznaczonymi do konserwacji mebli lub lekko  
wilgotną szmatką. Drzwi nie mogą być narażane na bezpośredni  
kontakt z wodą.**

# PRZEZNACZENIE, MONTAŻ, ZASADY UŻYTKOWANIA I KONSERWACJI DRZWI

## 01/

Drzwi przeznaczone są do zamknięcia otworów budowlanych w ścianach:

- wewnątrzlokalowych, które rozdzielają pomieszczenia charakteryzujące się zbliżoną temperaturą oraz poziomem wilgotności;
- wewnętrznych wejściowych, które rozdzielają pomieszczenia o nieznacznej różnicy temperatur i wilgotności (oddzielenie mieszkania od klatki schodowej);
- zewnętrznych, które rozdzielają pomieszczenia budynku mieszkalnego od przestrzeni zewnętrznej.

## 02/

Drzwi przeznaczone są do pomieszczeń mieszkalnych oraz innych lokali, w których nie są wymagane drzwi techniczne lub specjalnego przeznaczenia, eksploatowanych w normalnych warunkach naszej strefy klimatycznej (30-60% wilgotności względnej).

## 03/

Drzwi nie należy montować w pomieszczeniach o wilgotności przekraczającej 60%, np. łaźnie, pralnie, sauny, baseny itp.

## 04/

Zalecamy dokonanie pomiaru, doboru i montażu drzwi przez Autoryzowane Grupy Montażowe.

## 05/

Przed dokonaniem montażu dokładnie sprawdzić, czy dostarczone wyroby są:

- zgodne z zamówieniem i fakturą pod względem liczby i asortymentu
- nieuszkodzone w miejscach wcześniej zakrytych opakowaniem.

## 06/

Montaż drzwi wykonuj w pomieszczeniach z kompletnie wykończonymi ścianami (wymalowane, wytapetowane, wykafelkowane itp.). Wykończenie powinno być doprowadzone do krawędzi ściany (otworu w murze).

## 07/

W ościeżnicach przeznaczonych do pomieszczeń (nie dotyczy ościeżnic metalowych), w których podłoga będzie zmywana na mokro, dolną krawędź przed montażem zabezpiecz silikonem. Po zamontowaniu ościeżnicy obowiązkowo uszczelnij silikonem połączenie ościeżnicy z podłogą i ścianą.

## 08/

Stosuj klamki z szyldem lub rozetą o wymiarach dostosowanych do rozmiarów nawiertów w skrzydle.

## 09/

Drzwi oraz ościeżnice metalowe transportuj i przechowuj w pozycji pionowej, ustawiając je na dolnej krawędzi lub w pozycji poziomej na paletach z zastosowaniem przekładek.

## 10/

Ościeżnice zapakowane w paczki można transportować i przechowywać poziomo na paletach w max. 10 warstwach z zastosowaniem przekładek.

## 11/

Magazynuj i przechowuj wyroby tylko w miejscach suchych, ogrzewanych i niezawilgoconych. Nigdy nie trzymaj ich w budynkach w stanie surowym w wilgotnych piwnicach lub garażach.

## 12/

Drzwi są wykonane w oparciu o normy PN EN 1530:2001; PN EN 1529:2001 które określają dopuszczalne odchylenia i tolerancje wymiarowe.

## 13/

Do produkcji drzwi użyto klejów spełniających wymagania klasy trwałości odpowiednio D3 i D4 (wg. PN EN 204:2002).

## 14/

Wyroby lakierowane ostatecznie lakierami wodnymi w trakcie użytkowania z upływem czasu podlegają naturalnemu zużyciu: ścieraniu, matowieniu, żółknięciu itp.

## 15/

Wyroby drewniane lub wykonane z materiałów drewnopochodnych należy czyścić środkami przeznaczonymi do konserwacji mebli lub lekko wilgotną szmatką. Drzwi wewnętrzne, wejściowe i wewnątrzlokalowe nie mogą być narażane na bezpośredni kontakt z wodą.

## 16/

Zachowaj szczególną ostrożność przy czyszczeniu wyrobów wyposażonych w dodatkowe powierzchnie metalowe (np. panele metalowe). Stosowanie środków takich jak: mleczka czyszczące, druczane szczotki i gąbki wyłożone materiałami ściernymi może spowodować powstanie uszkodzeń powierzchni i zarysowań. Uszkodzenia powstałe wskutek niewłaściwego czyszczenia elementów metalowych nie są podstawą do reklamacji.

## 17/

W pomieszczeniach o dużym nasileniu ruchu np. budynki użyteczności publicznej nie zalecamy stosowania lakierowanych klamek mosiężnych.



## Potrzebujesz pomocy?

Wypełnij formularz:

Zadzwoń:

**58 58 58 056**

The screenshot shows the contact form on the PORTA website. The header includes the logo and navigation links: O Nas, Kariera, Do Pobrania, Blog, Kontakt, Unia Europejska. The main navigation bar lists: TOP KOLEKCJE, PRODUKTY, KATALOGI, SIEĆ SPRZEDAŻY, MONTERZY. The form is titled 'FORMULARZ KONTAKTOWY' and includes a map of Poland with regional markers: BOLSZEWO, GDAŃSK, ELK, SUWAŁKI, POZNAŃ, WARSZAWA, WROCLAW, KIELCE, and KRAKÓW. The form fields are: Temat wiadomości (\*), Imię i nazwisko (\*), E-mail (\*), Telefon (\*), Kod pocztowy (\*), and Wybierz region (\*). A text area is labeled 'Treść wiadomości (\*)'. Below the fields is a checkbox for 'Nie jestem robotem' and a reCAPTCHA widget. A green 'WYŚLIJ' button is at the bottom right. The footer contains: ROZWIN, KARIERA, BLOG, EXTRANET, INWESTORZY, STREFA ARCHITEKTA, MONTERZY, and a search bar.

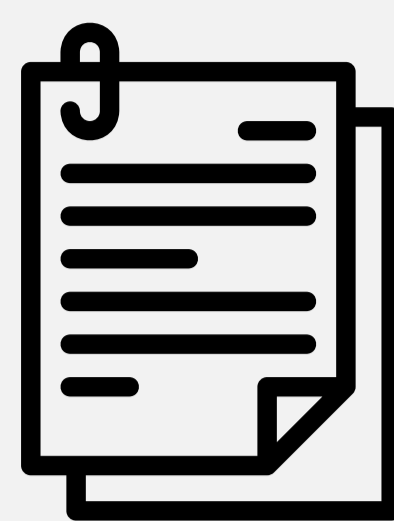

# WARUNKI GWARANCJI

**Uwaga! Przed przystąpieniem do czynności montażowych zapoznaj się z instrukcją montażu.**

## 01/

PORTA KMI Romania S.R.L z siedzibą w Zona Industrială N-V, Str. III, nr. 11; Arad, 310 491; O.P. 8, C.P. 123, România; jako Gwarant udziela gwarancji na swoje wyroby na terenie Rzeczypospolitej Polskiej pod warunkiem, że zostaną one zamontowane zgodnie z instrukcją montażu stanowiącą integralną część Karty Gwarancyjnej oraz będą użytkowane zgodnie z ich przeznaczeniem. Gwarancja obejmuje wady materiałów i wykonania wyrobów PORTA KMI Romania. W wykonywaniu obowiązków gwarancyjnych pośredniczą na podstawie umów dealerskich przedstawiciele Gwaranta – Dealerzy PORTA KMI Romania, którzy pośredniczyli w sprzedaży.

## 02/

**Okres gwarancji na wyroby firmy PORTA KMI Romania wynosi 24 miesiące.**

## 03/

Okres gwarancji liczony jest od daty sprzedaży uwidocznionej na dowodzie zakupu (fakturze).

## 04/

Gwarancją nie są objęte produkty poekspozycyjne.

## 05/

Warunkiem świadczenia usług gwarancyjnych jest przedłożenie przez Kupującego w punkcie sprzedaży karty gwarancyjnej wraz z dowodem zakupu produktu PORTA.

## 06/

Gwarant zobowiązuje się do wykonania swoich obowiązków wynikających z gwarancji w terminie 60 dni od momentu dostarczenia rzeczy będącej przedmiotem zgłoszenia do siedziby Gwaranta. Świadczenia w zakresie gwarancji na rzecz Gwaranta, pełnią wskazani przedstawiciele Gwaranta - Dealerzy PORTA KMI Romania.

## 07/

Zwłoka w załatwieniu reklamacji nie zachodzi, gdy oględzin, wymiany lub naprawy nie dokonano z przyczyn leżących po stronie Kupującego.

## 08/

W okresie gwarancji (patrz punkt 2) producent zobowiązuje się do nieodpłatnej naprawy albo wymiany wadliwego wyrobu.

## 09/

Oceny charakteru wady i sposobu załatwienia reklamacji dokonuje przedstawiciel Sprzedającego lub Gwaranta.

## 10/

Warunkiem rozpatrzenia reklamacji dotyczącej widocznej usterki jakości jest zgłoszenie jej przed montażem z jednoczesnym odstąpieniem od czynności montażowych. Za instalowanie akcesoriów traktowane jest jako rozpoczęcie montażu wyrobu.

## 11/

Nie zerwanie folii ochronnej niezwłocznie po montażu z produktów wykonanych z blach laminowanych skutkuje utratą gwarancji na wygląd powłoki dekoracyjnej. Uszkodzenia folii ochronnej nie czynią produktu wadliwym. Należy usunąć folię ochronną w miejscu uszkodzenia i sprawdzić stan folii dekoracyjnej.

## 12/

Gwarancja wygasa w przypadku:

- dokonania przez osobę nieupoważnioną jakichkolwiek przeróbek w skrzydle lub ościeżnicy,
- naruszenia konstrukcji wyrobu,
- zdjęcia tabliczki znamionowej z wyrobów certyfikowanych.

## 13/

Gwarancją nie są objęte:

- mechaniczne uszkodzenia oraz wady zewnętrzne powstałe na skutek nieprzestrzegania prawidłowych zasad w trakcie transportu, składowania i przechowywania wyrobów,
- przebarwienia i odkształcenia, uszkodzenia elementów i podzespołów powstałe na skutek pęcznienia materiału, spowodowanych nadmierną wilgotnością powietrza w pomieszczeniach (drzwi powinny być osadzone po wykonaniu tzw. prac mokrych: np. po położeniu tynków, posadzek, w pomieszczeniach suchych i przewiewnych), lub wynikające z bezpośredniego kontaktu wyrobu z cieczą,
- przebarwienia, sęki, zawoje włókien, różnice kolorystyczne oraz wyciągnięcia
- struktury drewna, wynikające z niepowtarzalnej specyfiki naturalnych oklein,
- wady powstałe na skutek nieprawidłowego zabezpieczenia wyrobu na czas robót budowlanych (np. zabrudzenia zaprawą, tynkiem lub pianką; czyszczenia gruboziarnistymi środkami czyszczącymi lub agresywnymi środkami chemicznymi),
- producent nie odpowiada za uszkodzenia powłoki lakierniczej i laminowanej powstałe w wyniku oklejenia wyrobu taśmami samoprzylepnymi,
- wady powstałe na skutek niewłaściwego użytkowania lub niedbałości Kupującego,
- montaż wyrobu,
- wadliwe działanie wyrobu będące skutkiem zdarzeń losowych, niezależnych od producenta i warunków eksploatacji (powódź, pożar, włamanie itp.),
- naturalne zużycia eksploatacyjne wyrobu,
- powierzchnie malowane proszkowo w wykonaniu podkładowym,
- powierzchnie lakierowane proszkowo w wykonaniu ostatecznym, gdy zostały one przemalowane samodzielnie przez Kupującego,
- reklamacjami nie są objęte czynności związane: z pielęgnacją, konserwacją wyrobu oraz regulacjami akcesoriów,
- uszkodzenia produktu powstałe na skutek wykorzystywania podczas montażu środków chemicznych o odczynie innym niż neutralny tj. posiadające w swoim składzie: octany i związki etylowo-butylowe / patrz stosowna Karta Charakterystyki Produktu.

## 14/

Gwarancja na sprzedany towar nie wyłącza, nie ogranicza ani nie zawiesza uprawnień kupującego wynikających z przepisów o rękojmi za wady rzeczy sprzedanej.

W przypadku skorzystania przez Klienta z prawa do gwarancji, Administratorem danych jest PORTA KMI Romania S.R.L (Gwarant) z siedzibą w Zona Industrială N-V, Str. III, nr. 11; Arad, 310 491; O.P. 8, C.P. 123, România; dane będą przetwarzane w celu rozpatrzenia reklamacji.

Podanie danych jest dobrowolne, jednakże ich niepodanie może uniemożliwić skorzystanie z uprawnień wynikających z gwarancji. Klient ma prawo dostępu do treści swoich danych oraz ich poprawiania.

Szczegółowe informacje na temat przetwarzania danych osobowych znajdują Państwo pod adresem:

[https://www.porta.com.pl/documents/porta\\_rodof](https://www.porta.com.pl/documents/porta_rodof)

